

## 2セル直列用バッテリー保護IC

[www.sii-ic.com](http://www.sii-ic.com)

© Seiko Instruments Inc., 2011

Rev.2.0\_00

S-8252シリーズは、高精度電圧検出回路と遅延回路を内蔵した2セル直列用リチウムイオン / リチウムポリマー二次電池保護用ICです。2セル直列用リチウムイオン / リチウムポリマー二次電池パックの過充電、過放電、過電流の保護に最適なICです。

## ■ 特長

- 各セルに対する高精度電圧検出機能

過充電検出電圧n (n = 1, 2)	3.550 V ~ 4.600 V (5 mVステップ)	精度±20 mV (Ta = +25°C)
		精度±25 mV (Ta = -10°C ~ +60°C)
過充電解除電圧n (n = 1, 2)	3.150 V ~ 4.600 V <sup>*1</sup>	精度±30 mV
過放電検出電圧n (n = 1, 2)	2.00 V ~ 3.00 V (10 mVステップ)	精度±50 mV
過放電解除電圧n (n = 1, 2)	2.00 V ~ 3.40 V <sup>*2</sup>	精度±100 mV
放電過電流検出電圧	0.05 V ~ 0.40 V (10 mVステップ)	精度±10 mV
負荷短絡検出電圧	0.5 V (固定)	精度±100 mV
充電過電流検出電圧	-0.40 ~ -0.05 V (25 mVステップ)	精度±20 mV
- 各種検出遅延時間は内蔵回路のみで実現 (外付け容量は不要) 精度±20%
- 充電器接続端子に高耐圧デバイスを使用 (VM端子およびCO端子: 絶対最大定格 = 28 V)
- 0 V電池への充電機能「可能」/「禁止」の選択可能
- 広動作温度範囲 Ta = -40°C ~ +85°C
- 低消費電流

動作時	8.0 μA max. (Ta = +25°C)
パワーダウン時	0.1 μA max. (Ta = +25°C)
- 鉛フリー (Sn 100%)、ハロゲンフリー<sup>\*3</sup>

- \*1. 過充電解除電圧 = 過充電検出電圧 - 過充電ヒステリシス電圧  
(過充電ヒステリシス電圧n (n = 1, 2) は、0 Vまたは0.10 V ~ 0.40 Vの範囲内にて50 mVステップで選択可能)
- \*2. 過放電解除電圧 = 過放電検出電圧 + 過放電ヒステリシス電圧  
(過放電ヒステリシス電圧n (n = 1, 2) は、0 Vまたは0.1 V ~ 0.7 Vの範囲内にて100 mVステップで選択可能)
- \*3. 詳細は「**■ 品目コードの構成**」を参照してください。

## ■ 用途

- リチウムイオン二次電池パック
- リチウムポリマー二次電池パック

## ■ パッケージ

- SOT-23-6
- SNT-6A

■ ブロック図

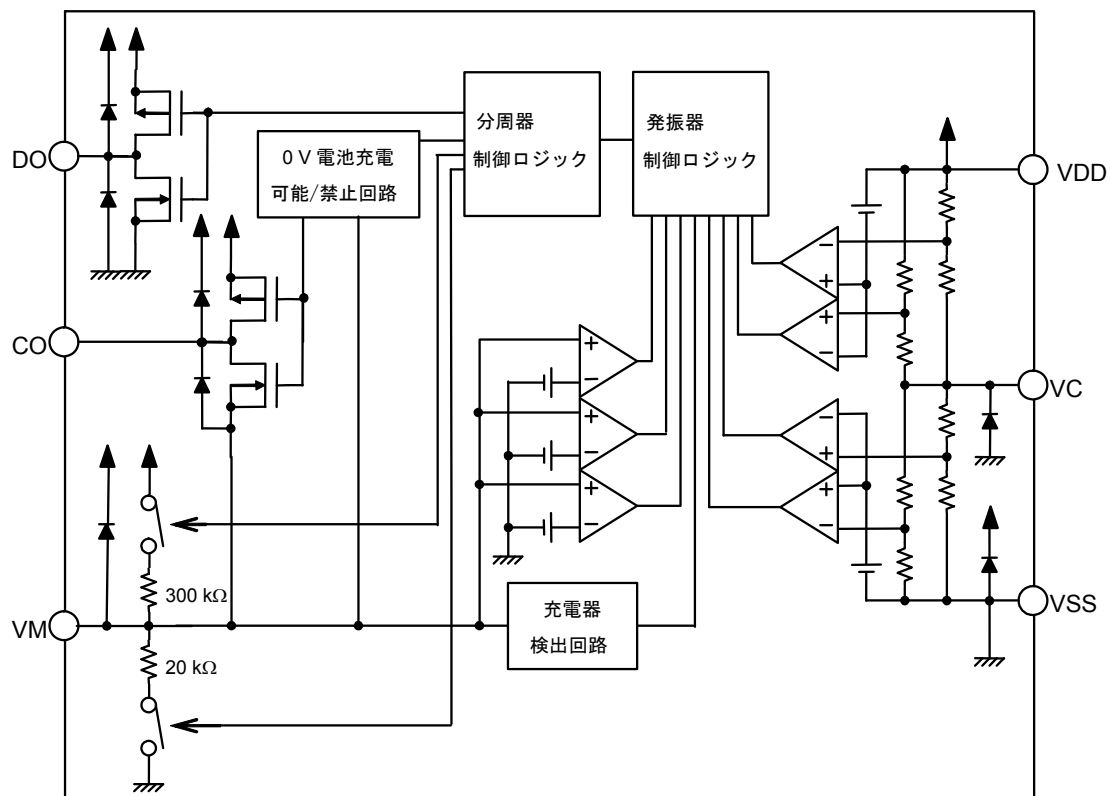

備考 図中のダイオードはすべて寄生ダイオードです。

図1

## ■ 品目コードの構成

### 1. 製品名

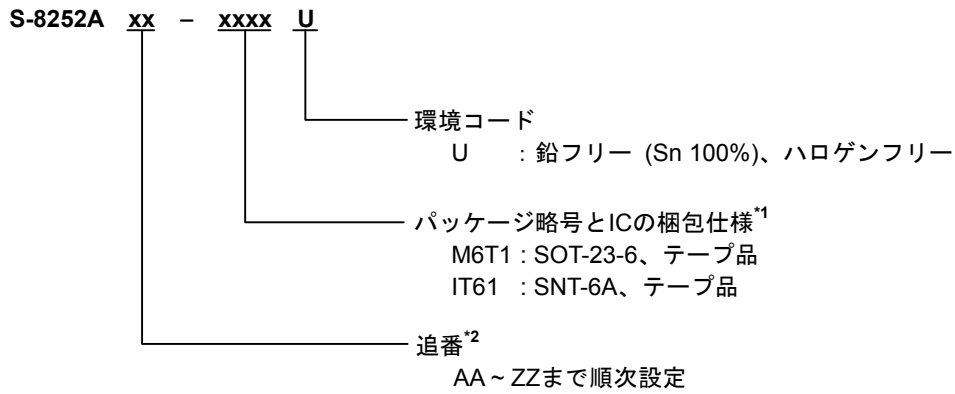

\*1. テープ図面を参照してください。

\*2. 「3. 製品名リスト」を参照してください。

### 2. パッケージ

パッケージ名	図面コード			
	パッケージ図面	テープ図面	リール図面	ランド図面
SOT-23-6	MP006-A-P-SD	MP006-A-C-SD	MP006-A-R-SD	—
SNT-6A	PG006-A-P-SD	PG006-A-C-SD	PG006-A-R-SD	PG006-A-L-SD

### 3. 製品名リスト

#### 3.1 SOT-23-6

表1

製品名	過充電 検出電圧 [V <sub>CU</sub> ]	過充電 解除電圧 [V <sub>CL</sub> ]	過放電 検出電圧 [V <sub>DL</sub> ]	過放電 解除電圧 [V <sub>DU</sub> ]	放電過電流 検出電圧 [V <sub>DIOV</sub> ]	充電過電流 検出電圧 [V <sub>CIOV</sub> ]	0V電池へ の充電機能	パワー ダウン 機能	遅延時間の組 み合わせ <sup>*1</sup>
S-8252AAA-M6T1U	4.280 V	4.080 V	2.00 V	2.00 V	0.20 V	-0.10 V	禁止	あり	(1)
S-8252AAB-M6T1U	4.325 V	4.075 V	2.20 V	2.90 V	0.21 V	-0.20 V	禁止	あり	(1)
S-8252AAC-M6T1U	4.300 V	4.100 V	2.40 V	3.00 V	0.20 V	-0.20 V	禁止	あり	(1)
S-8252AAD-M6T1U	4.280 V	4.130 V	2.40 V	2.90 V	0.15 V	-0.15 V	禁止	あり	(1)
S-8252AAE-M6T1U	4.350 V	4.150 V	2.30 V	3.00 V	0.30 V	-0.30 V	可能	あり	(1)
S-8252AAF-M6T1U	4.350 V	4.100 V	2.40 V	3.00 V	0.15 V	-0.15 V	可能	あり	(1)
S-8252AAG-M6T1U	4.300 V	4.150 V	2.80 V	3.00 V	0.15 V	-0.15 V	可能	あり	(1)
S-8252AAH-M6T1U	4.250 V	4.100 V	3.00 V	3.00 V	0.20 V	-0.20 V	可能	あり	(1)
S-8252AAI-M6T1U	3.650 V	3.450 V	2.00 V	2.70 V	0.20 V	-0.20 V	可能	なし	(1)
S-8252AAJ-M6T1U	3.900 V	3.500 V	2.00 V	2.50 V	0.20 V	-0.20 V	可能	なし	(1)

\*1. 遅延時間の組み合わせの詳細については、表3を参照してください。

備考 上記検出電圧値以外の製品をご希望の場合は、弊社営業部までお問い合わせください。

#### 3.2 SNT-6A

表2

製品名	過充電 検出電圧 [V <sub>CU</sub> ]	過充電 解除電圧 [V <sub>CL</sub> ]	過放電 検出電圧 [V <sub>DL</sub> ]	過放電 解除電圧 [V <sub>DU</sub> ]	放電過電流 検出電圧 [V <sub>DIOV</sub> ]	充電過電流 検出電圧 [V <sub>CIOV</sub> ]	0V電池へ の充電機能	パワー ダウン 機能	遅延時間の組 み合わせ <sup>*1</sup>
S-8252AAA-I6T1U	4.280 V	4.080 V	2.00 V	2.00 V	0.20 V	-0.10 V	禁止	あり	(1)

\*1. 遅延時間の組み合わせの詳細については、表3を参照してください。

備考 上記検出電圧値以外の製品をご希望の場合は、弊社営業部までお問い合わせください。

表3

遅延時間の 組み合わせ	過充電検出 遅延時間 [t <sub>CU</sub> ]	過放電検出 遅延時間 [t <sub>DL</sub> ]	放電過電流検出 遅延時間 [t <sub>DIOV</sub> ]	負荷短絡検出 遅延時間 [t <sub>SHORT</sub> ]	充電過電流検出 遅延時間 [t <sub>CIOV</sub> ]
(1)	1.0 s	128 ms	8 ms	280 μs	8 ms

備考 下記範囲内で遅延時間の変更も可能です。弊社営業部までお問い合わせください。

表4

遅延時間	記号	選択範囲			備考
過充電検出遅延時間	t <sub>CU</sub>	256 ms	512 ms	1.0 s <sup>*1</sup>	左記から選択
過放電検出遅延時間	t <sub>DL</sub>	32 ms	64 ms	128 ms <sup>*1</sup>	左記から選択
放電過電流検出遅延時間	t <sub>DIOV</sub>	4 ms	8 ms <sup>*1</sup>	16 ms	左記から選択
負荷短絡遅延時間	t <sub>SHORT</sub>	280 μs <sup>*1</sup>	500 μs	1 ms	左記から選択
充電過電流検出遅延時間	t <sub>CIOV</sub>	4 ms	8 ms <sup>*1</sup>	16 ms	左記から選択

\*1. 標準品の遅延時間です。

■ ピン配置図

1. SOT-23-6



図2

表5

端子番号	端子記号	端子説明
1	DO	放電制御用FETゲート接続端子 (CMOS出力)
2	CO	充電制御用FETゲート接続端子 (CMOS出力)
3	VM	VM - VSS端子間の電圧検出端子 (過電流 / 充電器検出端子)
4	VC	バッテリー1の負電圧、 バッテリー2の正電圧接続端子
5	VDD	正電源入力端子、 バッテリー1の正電圧接続端子
6	VSS	負電源入力端子、 バッテリー2の負電圧接続端子

2. SNT-6A

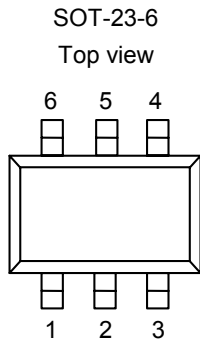

図3

表6

端子番号	端子記号	端子説明
1	VM	VM - VSS端子間の電圧検出端子 (過電流 / 充電器検出端子)
2	CO	充電制御用FETゲート接続端子 (CMOS出力)
3	DO	放電制御用FETゲート接続端子 (CMOS出力)
4	VSS	負電源入力端子、 バッテリー2の負電圧接続端子
5	VDD	正電源入力端子、 バッテリー1の正電圧接続端子
6	VC	バッテリー1の負電圧、 バッテリー2の正電圧接続端子

## ■ 絶対最大定格

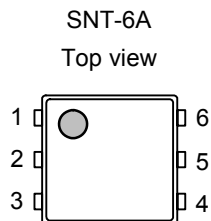
表7

(特記なき場合 : Ta = +25°C)

項目	記号	適用端子	絶対最大定格	単位	
VDD端子-VSS端子間入力電圧	V <sub>DS</sub>	VDD	V <sub>SS</sub> - 0.3 ~ V <sub>SS</sub> + 12	V	
VC端子入力電圧	V <sub>VC</sub>	VC	V <sub>SS</sub> - 0.3 ~ V <sub>DD</sub> + 0.3	V	
VM端子入力電圧	V <sub>VM</sub>	VM	V <sub>DD</sub> - 28 ~ V <sub>DD</sub> + 0.3	V	
DO端子出力電圧	V <sub>DO</sub>	DO	V <sub>SS</sub> - 0.3 ~ V <sub>DD</sub> + 0.3	V	
CO端子出力電圧	V <sub>CO</sub>	CO	V <sub>VM</sub> - 0.3 ~ V <sub>DD</sub> + 0.3	V	
許容損失	SOT-23-6	P <sub>D</sub>	-	650 <sup>*1</sup>	mW
	SNT-6A			400 <sup>*1</sup>	mW
動作周囲温度	T <sub>opr</sub>	-	-40 ~ +85	°C	
保存温度	T <sub>stg</sub>	-	-55 ~ +125	°C	

### \*1. 基板実装時

[実装基板]

- (1) 基板サイズ : 114.3 mm × 76.2 mm × t1.6 mm
- (2) 名称 : JEDEC STANDARD51-7

**注意** 絶対最大定格とは、どのような条件下でも越えてはならない定格値です。万一この定格値を越えると、製品の劣化などの物理的な損傷を与える可能性があります。



図4 パッケージ許容損失 (基板実装時)

■ 電気的特性

1. Ta = +25°C

表8

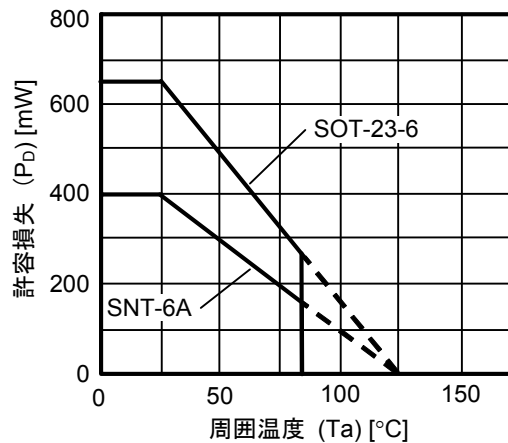
(特記なき場合 : Ta = +25°C)

項目	記号	条件	Min.	Typ.	Max.	単位	測定回路
<b>検出電圧</b>							
過充電検出電圧n (n = 1, 2)	V <sub>CU<sub>n</sub></sub>	-	V <sub>CU</sub> - 0.020	V <sub>CU</sub>	V <sub>CU</sub> + 0.020	V	1
		Ta = -10°C ~ +60°C*1	V <sub>CU</sub> - 0.025	V <sub>CU</sub>	V <sub>CU</sub> + 0.025	V	1
過充電解除電圧n (n = 1, 2)	V <sub>CL<sub>n</sub></sub>	V <sub>CL</sub> ≠ V <sub>CU</sub>	V <sub>CL</sub> - 0.030	V <sub>CL</sub>	V <sub>CL</sub> + 0.030	V	1
		V <sub>CL</sub> = V <sub>CU</sub>	V <sub>CL</sub> - 0.030	V <sub>CL</sub>	V <sub>CL</sub> + 0.020	V	1
過放電検出電圧n (n = 1, 2)	V <sub>DL<sub>n</sub></sub>	-	V <sub>DL</sub> - 0.050	V <sub>DL</sub>	V <sub>DL</sub> + 0.050	V	2
過放電解除電圧n (n = 1, 2)	V <sub>DU<sub>n</sub></sub>	V <sub>DL</sub> ≠ V <sub>DU</sub>	V <sub>DU</sub> - 0.100	V <sub>DU</sub>	V <sub>DU</sub> + 0.100	V	2
		V <sub>DL</sub> = V <sub>DU</sub>	V <sub>DU</sub> - 0.050	V <sub>DU</sub>	V <sub>DU</sub> + 0.050	V	2
放電過電流検出電圧	V <sub>DIOV</sub>	-	V <sub>DIOV</sub> - 0.010	V <sub>DIOV</sub>	V <sub>DIOV</sub> + 0.010	V	2
負荷短絡検出電圧	V <sub>SHORT</sub>	-	0.40	0.50	0.60	V	2
充電過電流検出電圧	V <sub>CIOV</sub>	-	V <sub>CIOV</sub> - 0.020	V <sub>CIOV</sub>	V <sub>CIOV</sub> + 0.020	V	2
<b>0V電池への充電機能</b>							
0V電池充電開始充電器電圧	V <sub>0CHA</sub>	0V電池充電機能「可能」	0.0	0.7	1.0	V	2
0V電池充電禁止電池電圧	V <sub>0INH</sub>	0V電池充電機能「禁止」	0.4	0.8	1.1	V	2
<b>内部抵抗</b>							
VM端子-VDD端子間抵抗	R <sub>VMD</sub>	V1 = V2 = 1.8 V, V3 = 0 V	100	300	900	kΩ	3
VM端子-VSS端子間抵抗	R <sub>VMS</sub>	V1 = V2 = 3.5 V, V3 = 1.0 V	10	20	40	kΩ	3
<b>入力電圧</b>							
VDD端子-VSS端子間動作電圧	V <sub>DSOP1</sub>	-	1.5	-	10	V	-
<b>入力電流</b>							
動作時消費電流	I <sub>OPE</sub>	V1 = V2 = 3.5 V, V3 = 0 V	-	4.0	8.0	μA	2
パワーダウン時消費電流	I <sub>PDN</sub>	V1 = V2 = 1.5 V, V3 = 3.0 V	-	-	0.1	μA	2
VC端子電流	I <sub>VC</sub>	V1 = V2 = 3.5 V, V3 = 0 V	0.0	0.7	1.5	μA	2
<b>出力抵抗</b>							
CO端子抵抗“H”	R <sub>COH</sub>	V1 = V2 = 3.5 V, V3 = 0 V, V4 = 6.5 V	2.5	5	10	kΩ	4
CO端子抵抗“L”	R <sub>COL</sub>	V1 = V2 = 4.7 V, V3 = 0 V, V4 = 0.5 V	2.5	5	10	kΩ	4
DO端子抵抗“H”	R <sub>DOH</sub>	V1 = V2 = 3.5 V, V3 = 0 V, V5 = 6.5 V	5	10	20	kΩ	4
DO端子抵抗“L”	R <sub>DOL</sub>	V1 = V2 = 1.8 V, V3 = 3.6 V, V5 = 0.5 V	5	10	20	kΩ	4
<b>遅延時間</b>							
過充電検出遅延時間	t <sub>CU</sub>	-	t <sub>CU</sub> × 0.8	t <sub>CU</sub>	t <sub>CU</sub> × 1.2	-	5
過放電検出遅延時間	t <sub>DL</sub>	-	t <sub>DL</sub> × 0.8	t <sub>DL</sub>	t <sub>DL</sub> × 1.2	-	5
放電過電流検出遅延時間	t <sub>DIOV</sub>	-	t <sub>DIOV</sub> × 0.8	t <sub>DIOV</sub>	t <sub>DIOV</sub> × 1.2	-	5
負荷短絡検出遅延時間	t <sub>SHORT</sub>	-	t <sub>SHORT</sub> × 0.8	t <sub>SHORT</sub>	t <sub>SHORT</sub> × 1.2	-	5
充電過電流検出遅延時間	t <sub>CIOV</sub>	-	t <sub>CIOV</sub> × 0.8	t <sub>CIOV</sub>	t <sub>CIOV</sub> × 1.2	-	5

\*1. 高温および低温での選別はしておりませんので、この温度範囲での規格は設計保証とします。

## 2. Ta = -40°C ~ +85°C\*1

表9

(特記なき場合 : Ta = -40°C ~ +85°C\*1)

項目	記号	条件	Min.	Typ.	Max.	単位	測定回路
<b>検出電圧</b>							
過充電検出電圧n (n = 1, 2)	V <sub>CU</sub> n	-	V <sub>CU</sub> - 0.045	V <sub>CU</sub>	V <sub>CU</sub> + 0.030	V	1
過充電解除電圧n (n = 1, 2)	V <sub>CL</sub> n	V <sub>CL</sub> ≠ V <sub>CU</sub>	V <sub>CL</sub> - 0.070	V <sub>CL</sub>	V <sub>CL</sub> + 0.040	V	1
		V <sub>CL</sub> = V <sub>CU</sub>	V <sub>CL</sub> - 0.050	V <sub>CL</sub>	V <sub>CL</sub> + 0.030	V	1
過放電検出電圧n (n = 1, 2)	V <sub>DL</sub> n	-	V <sub>DL</sub> - 0.085	V <sub>DL</sub>	V <sub>DL</sub> + 0.060	V	2
過放電解除電圧n (n = 1, 2)	V <sub>DU</sub> n	V <sub>DL</sub> ≠ V <sub>DU</sub>	V <sub>DU</sub> - 0.140	V <sub>DU</sub>	V <sub>DU</sub> + 0.110	V	2
		V <sub>DL</sub> = V <sub>DU</sub>	V <sub>DU</sub> - 0.085	V <sub>DU</sub>	V <sub>DU</sub> + 0.060	V	2
放電過電流検出電圧	V <sub>DIOV</sub>	-	V <sub>DIOV</sub> - 0.010	V <sub>DIOV</sub>	V <sub>DIOV</sub> + 0.010	V	2
負荷短絡検出電圧	V <sub>SHORT</sub>	-	0.40	0.50	0.60	V	2
充電過電流検出電圧	V <sub>CIOV</sub>	-	V <sub>CIOV</sub> - 0.020	V <sub>CIOV</sub>	V <sub>CIOV</sub> + 0.020	V	2
<b>0V電池への充電機能</b>							
0V電池充電開始充電器電圧	V <sub>0CHA</sub>	0V電池充電機能「可能」	0.0	0.7	1.5	V	2
0V電池充電禁止電池電圧	V <sub>0INH</sub>	0V電池充電機能「禁止」	0.3	0.8	1.3	V	2
<b>内部抵抗</b>							
VM端子 - VDD端子間抵抗	R <sub>VMD</sub>	V1 = V2 = 1.8 V, V3 = 0 V	78	300	1310	kΩ	3
VM端子 - VSS端子間抵抗	R <sub>VMS</sub>	V1 = V2 = 3.5 V, V3 = 1.0 V	7.2	20	44	kΩ	3
<b>入力電圧</b>							
VDD端子 - VSS端子間動作電圧	V <sub>DSOP1</sub>	-	1.5	-	10	V	-
<b>入力電流</b>							
動作時消費電流	I <sub>OP</sub>	V1 = V2 = 3.5 V, V3 = 0 V	-	4.5	8.5	μA	2
パワーダウン時消費電流	I <sub>PDN</sub>	V1 = V2 = 1.5 V, V3 = 3.0 V	-	-	0.15	μA	2
VC端子電流	I <sub>VC</sub>	V1 = V2 = 3.5 V, V3 = 0 V	0.0	1.2	2.0	μA	2
<b>出力抵抗</b>							
CO端子抵抗“H”	R <sub>COH</sub>	V1 = V2 = 3.5 V, V3 = 0 V, V4 = 6.5 V	1.2	5	15	kΩ	4
CO端子抵抗“L”	R <sub>COL</sub>	V1 = V2 = 4.7 V, V3 = 0 V, V4 = 0.5 V	1.2	5	15	kΩ	4
DO端子抵抗“H”	R <sub>DOH</sub>	V1 = V2 = 3.5 V, V3 = 0 V, V5 = 6.5 V	2.4	10	30	kΩ	4
DO端子抵抗“L”	R <sub>DOL</sub>	V1 = V2 = 1.8 V, V3 = 3.6 V, V5 = 0.5 V	2.4	10	30	kΩ	4
<b>遅延時間</b>							
過充電検出遅延時間	t <sub>CU</sub>	-	t <sub>CU</sub> × 0.3	t <sub>CU</sub>	t <sub>CU</sub> × 2.0	-	5
過放電検出遅延時間	t <sub>DL</sub>	-	t <sub>DL</sub> × 0.3	t <sub>DL</sub>	t <sub>DL</sub> × 2.0	-	5
放電過電流検出遅延時間	t <sub>DIOV</sub>	-	t <sub>DIOV</sub> × 0.3	t <sub>DIOV</sub>	t <sub>DIOV</sub> × 2.0	-	5
負荷短絡検出遅延時間	t <sub>SHORT</sub>	-	t <sub>SHORT</sub> × 0.3	t <sub>SHORT</sub>	t <sub>SHORT</sub> × 2.0	-	5
充電過電流検出遅延時間	t <sub>CIOV</sub>	-	t <sub>CIOV</sub> × 0.3	t <sub>CIOV</sub>	t <sub>CIOV</sub> × 2.0	-	5

\*1. 高温および低温での選別はしておりませんので、この温度範囲での規格は設計保証とします。

## ■ 測定回路

**注意** 特に記述していない場合のCO端子の出力電圧 ( $V_{CO}$ )、DO端子の出力電圧 ( $V_{DO}$ ) の“H”、“L”の判定は、Nch FETのしきい値電圧 (1.0 V) とします。このとき、CO端子は $V_{VM}$ 基準、DO端子は $V_{SS}$ 基準で判定してください。

### 1. 過充電検出電圧、過充電解除電圧 (測定回路1)

$V_1 = V_2 = V_{CU} - 0.05 \text{ V}$ 、 $V_3 = 0 \text{ V}$ に設定した状態から $V_1$ を徐々に上げ、 $V_{CO} = \text{“H”} \rightarrow \text{“L”}$ となる $V_1$ の電圧を過充電検出電圧 ( $V_{CU1}$ ) とします。その後、 $V_2 = 3.5 \text{ V}$ に設定し、 $V_1$ を徐々に下げ、 $V_{CO} = \text{“L”} \rightarrow \text{“H”}$ となる $V_1$ の電圧を過充電解除電圧 ( $V_{CL1}$ ) とします。 $V_{CU1}$ と $V_{CL1}$ との差を過充電ヒステリシス電圧 ( $V_{HC1}$ ) とします。

$V_1 = V_2 = V_{CU} - 0.05 \text{ V}$ 、 $V_3 = 0 \text{ V}$ に設定した状態から $V_2$ を徐々に上げ、 $V_{CO} = \text{“H”} \rightarrow \text{“L”}$ となる $V_2$ の電圧を過充電検出電圧 ( $V_{CU2}$ ) とします。その後、 $V_1 = 3.5 \text{ V}$ に設定し、 $V_2$ を徐々に下げ、 $V_{CO} = \text{“L”} \rightarrow \text{“H”}$ となる $V_2$ の電圧を過充電解除電圧 ( $V_{CL2}$ ) とします。 $V_{CU2}$ と $V_{CL2}$ との差を過充電ヒステリシス電圧 ( $V_{HC2}$ ) とします。

### 2. 放電検出電圧、過放電解除電圧 (測定回路2)

$V_1 = V_2 = 3.5 \text{ V}$ 、 $V_3 = 0 \text{ V}$ に設定した状態から $V_1$ を徐々に下げ、 $V_{DO} = \text{“H”} \rightarrow \text{“L”}$ となる $V_1$ の電圧を過放電検出電圧 ( $V_{DL1}$ ) とします。その後、 $V_1$ を徐々に上げ、 $V_{DO} = \text{“L”} \rightarrow \text{“H”}$ となる $V_1$ の電圧を過放電解除電圧 ( $V_{DU1}$ ) とします。 $V_{DU1}$ と $V_{DL1}$ との差を過放電ヒステリシス電圧 ( $V_{HD1}$ ) とします。

$V_1 = V_2 = 3.5 \text{ V}$ 、 $V_3 = 0 \text{ V}$ に設定した状態から $V_2$ を徐々に下げ、 $V_{DO} = \text{“H”} \rightarrow \text{“L”}$ となる $V_2$ の電圧を過放電検出電圧 ( $V_{DL2}$ ) とします。その後、 $V_2$ を徐々に上げ、 $V_{DO} = \text{“L”} \rightarrow \text{“H”}$ となる $V_2$ の電圧を過放電解除電圧 ( $V_{DU2}$ ) とします。 $V_{DU2}$ と $V_{DL2}$ との差を過放電ヒステリシス電圧 ( $V_{HD2}$ ) とします。

### 3. 放電過電流検出電圧 (測定回路2)

$V_1 = V_2 = 3.5 \text{ V}$ 、 $V_3 = 0 \text{ V}$ に設定した状態で $V_3$ を上昇させてから、 $V_{DO} = \text{“H”} \rightarrow \text{“L”}$ となるまでの遅延時間が、放電過電流検出遅延時間 ( $t_{DIOV}$ ) である $V_3$ の電圧を放電過電流検出電圧 ( $V_{DIOV}$ ) とします。

### 4. 負荷短絡検出電圧 (測定回路2)

$V_1 = V_2 = 3.5 \text{ V}$ 、 $V_3 = 0 \text{ V}$ に設定した状態で $V_3$ を上昇させてから、 $V_{DO} = \text{“H”} \rightarrow \text{“L”}$ となるまでの遅延時間が、負荷短絡検出遅延時間 ( $t_{SHORT}$ ) である $V_3$ の電圧を負荷短絡検出電圧 ( $V_{SHORT}$ ) とします。

### 5. 充電過電流検出電圧 (測定回路2)

$V_1 = V_2 = 3.5 \text{ V}$ 、 $V_3 = 0 \text{ V}$ に設定した状態で $V_3$ を下降させてから、 $V_{CO} = \text{“H”} \rightarrow \text{“L”}$ となるまでの遅延時間が、充電過電流検出遅延時間 ( $t_{CIOV}$ ) である $V_3$ の電圧を充電過電流検出電圧 ( $V_{CIOV}$ ) とします。

### 6. 動作時消費電流 (測定回路2)

$V_1 = V_2 = 3.5 \text{ V}$ 、 $V_3 = 0 \text{ V}$ に設定した状態において、VDD端子に流れる電流 ( $I_{DD}$ ) を動作時消費電流 ( $I_{OPE}$ ) とします。

**7. VC 端子電流  
(測定回路2)**

$V1 = V2 = 3.5V$ 、 $V3 = 0V$ に設定した状態において、VC端子に流れる電流 ( $I_{VC}$ ) をVC端子電流 ( $I_{VC}$ ) とします。

**8. パワーダウン時消費電流  
(測定回路2)**

$V1 = V2 = 1.5V$ 、 $V3 = 3.0V$ に設定した状態において、VSS端子に流れる電流 ( $I_{SS}$ ) をパワーダウン時消費電流 ( $I_{PDN}$ ) とします。

**9. VM端子－VDD端子間抵抗  
(測定回路3)**

$V1 = V2 = 1.8V$ 、 $V3 = 0V$ に設定した状態において、VM端子－VDD端子間抵抗を $R_{VMD}$ とします。

**10. VM端子－VSS端子間抵抗  
(測定回路3)**

$V1 = V2 = 3.5V$ 、 $V3 = 1.0V$ に設定した状態において、VM端子－VSS端子間抵抗を $R_{VMS}$ とします。

**11. CO端子抵抗“H”  
(測定回路4)**

$V1 = V2 = 3.5V$ 、 $V3 = 0V$ 、 $V4 = 6.5V$ に設定した状態において、VDD端子－CO端子間抵抗をCO端子抵抗“H” ( $R_{COH}$ ) とします。

**12. CO端子抵抗“L”  
(測定回路4)**

$V1 = V2 = 4.7V$ 、 $V3 = 0V$ 、 $V4 = 0.5V$ に設定した状態において、VM端子－CO端子間抵抗をCO端子抵抗“L” ( $R_{COL}$ ) とします。

**13. DO端子抵抗“H”  
(測定回路4)**

$V1 = V2 = 3.5V$ 、 $V3 = 0V$ 、 $V5 = 6.5V$ に設定した状態において、VDD端子－DO端子間抵抗をDO端子抵抗“H” ( $R_{DOH}$ ) とします。

**14. DO端子抵抗“L”  
(測定回路4)**

$V1 = V2 = 1.8V$ 、 $V3 = 0V$ 、 $V5 = 0.5V$ に設定した状態において、VSS端子－DO端子間抵抗をDO端子抵抗“L” ( $R_{DOL}$ ) とします。

**15. 過充電検出遅延時間  
(測定回路5)**

$V1 = V2 = 3.5V$ 、 $V3 = 0V$ に設定した状態から $V1$ を上昇させ、 $V1$ が $V_{CU}$ を上回ってから $V_{CO} = “L”$ となるまでの時間を過充電検出遅延時間 ( $t_{CU}$ ) とします。

**16. 過放電検出遅延時間  
(測定回路5)**

$V1 = V2 = 3.5V$ 、 $V3 = 0V$ に設定した状態から $V1$ を下降させ、 $V1$ が $V_{DL}$ を下回ってから $V_{DO} = “L”$ となるまでの時間を過放電検出遅延時間 ( $t_{DL}$ ) とします。

17. 放電過電流検出遅延時間  
(測定回路5)

$V_1 = V_2 = 3.5\text{ V}$ 、 $V_3 = 0\text{ V}$ に設定した状態から $V_3$ を上昇させ、 $V_3$ が $V_{DIOV}$ を上回ってから $V_{DO} = \text{“L”}$ となるまでの時間を放電過電流検出遅延時間 ( $t_{DIOV}$ ) とします。

18. 負荷短絡検出遅延時間  
(測定回路5)

$V_1 = V_2 = 3.5\text{ V}$ 、 $V_3 = 0\text{ V}$ に設定した状態から $V_3$ を上昇させ、 $V_3$ が $V_{SHORT}$ を上回ってから $V_{DO} = \text{“L”}$ となるまでの時間を負荷短絡検出遅延時間 ( $t_{SHORT}$ ) とします。

19. 充電過電流検出遅延時間  
(測定回路5)

$V_1 = V_2 = 3.5\text{ V}$ 、 $V_3 = 0\text{ V}$ に設定した状態から $V_3$ を下降させ、 $V_3$ が $V_{CIOV}$ を下回ってから $V_{CO} = \text{“L”}$ となるまでの時間を充電過電流検出遅延時間 ( $t_{CIOV}$ ) とします。

20. 0 V電池充電開始充電器電圧 (0 V電池充電機能「可能」の製品)  
(測定回路2)

$V_1 = V_2 = V_3 = 0\text{ V}$ に設定した状態において、 $V_3$ を徐々に下げ、 $V_{CO} = \text{“H”}$  ( $V_{CO} = V_{DD}$ ) となる $V_3$ の電圧を0 V充電開始充電器電圧 ( $V_{0CHA}$ ) とします。

21. 0 V電池充電禁止電池電圧 (0 V電池充電機能「禁止」の製品)  
(測定回路2)

$V_1 = V_2 = 1.5\text{ V}$ 、 $V_3 = -6.0\text{ V}$ に設定した状態から $V_1$ を徐々に下げ、 $V_{CO} = \text{“L”}$  ( $V_{VM} + 0.1\text{ V}$ 以下) となる $V_1$ の電圧を0 V電池充電禁止電池電圧 ( $V_{0INH}$ ) とします。



図5 測定回路1



図6 測定回路2

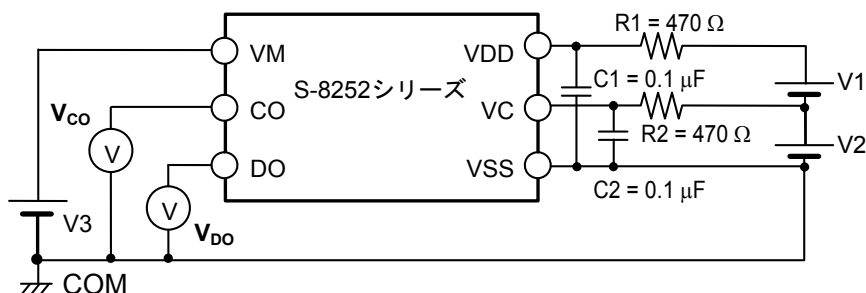

図7 測定回路3

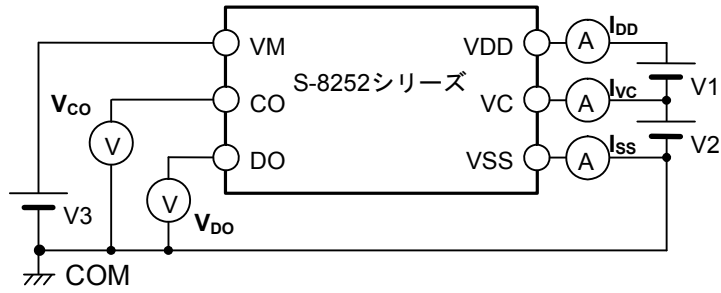

図8 測定回路4

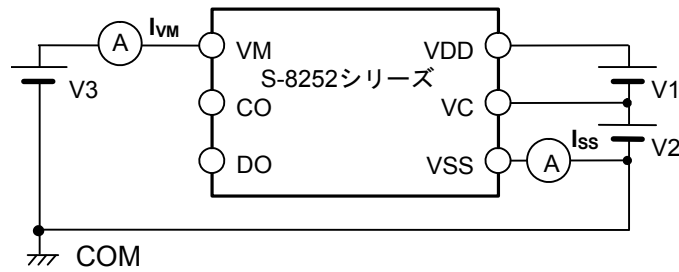

図9 測定回路5

## ■ 動作説明

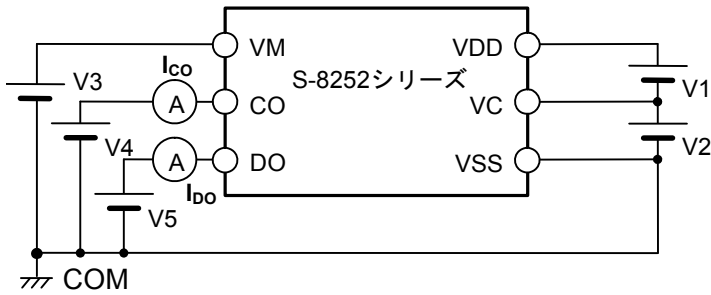
備考 「■バッテリー保護ICの接続例」を参照してください。

### 1. 通常状態

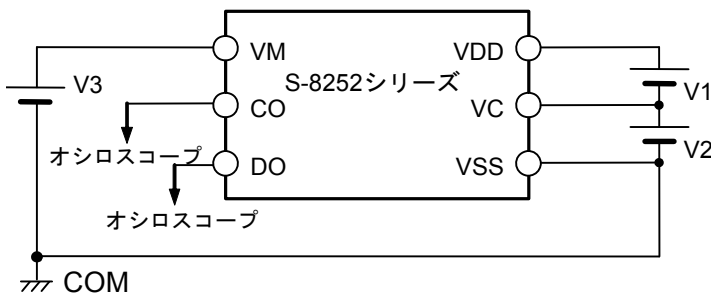
S-8252シリーズは、VDD端子－VSS端子間に接続された電池電圧やVM端子－VSS端子間の電圧差を監視し、充電と放電を制御します。電池電圧が過放電検出電圧 ( $V_{DL}$ ) 以上かつ過充電検出電圧 ( $V_{CU}$ ) 以下であり、VM端子の電圧が充電過電流検出電圧 ( $V_{CIOV}$ ) 以上かつ放電過電流検出電圧 ( $V_{DIOV}$ ) 以下の場合、充電制御用FETと放電制御用FETの両方をオンします。この状態を通常状態と言い、充電は自由に行えます。

通常状態において、VM端子－VDD端子間抵抗 ( $R_{VMD}$ )、およびVM端子－VSS端子間抵抗 ( $R_{VMS}$ ) は接続されていません。

**注意** 最初に電池を接続する際、放電可能状態でない場合があります。この場合、VM端子とVSS端子をショートするか、あるいは充電器を接続することによりVM端子の電圧を $V_{CIOV}$ 以上かつ $V_{DIOV}$ 以下にすると通常状態に復帰します。

### 2. 過充電状態

通常状態の電池電圧が充電中に $V_{CU}$ を越え、その状態を過充電検出遅延時間 ( $t_{CU}$ ) 以上保持した場合、充電制御用FETをオフし充電を停止させます。この状態を過充電状態と言います。

過充電状態において、 $R_{VMD}$ および $R_{VMS}$ は接続されていません。

過充電状態の解除には、以下の2通り ((1)、(2)) の場合があります。

- (1) VM端子電圧が $V_{DIOV}$ 未満であれば、電池電圧が $V_{CL}$ 以下まで下がった場合に過充電状態を解除します。
- (2) VM端子電圧が $V_{DIOV}$ 以上であれば、電池電圧が $V_{CU}$ 以下まで下がった場合に過充電状態を解除します。

過充電検出後に負荷を取り付けて放電を開始した場合は、放電電流が充電制御用FETの内部寄生ダイオードを流れて流れるため、VM端子電圧はVSS端子よりも内部寄生ダイオードの $V_f$ 電圧だけ上昇します。このときのVM端子電圧が $V_{DIOV}$ 以上であれば、電池電圧が $V_{CU}$ 以下で過充電状態を解除します。

**注意 1.**  $V_{CU}$ を越えて充電された電池で、重い負荷をつなげても電池電圧が $V_{CU}$ 以下に下がらない場合、電池電圧が $V_{CU}$ を下回るまで、放電過電流検出および負荷短絡検出は機能しません。ただし、実際の電池では内部インピーダンスが数十mΩありますので、過電流を発生させるような重い負荷が繋がれた場合には、電池電圧はただちに低下するため、放電過電流検出および負荷短絡検出は機能します。

2. 過充電検出後に充電器を接続した状態の場合、電池電圧が $V_{CL}$ を下回っても、過充電状態は解除しません。充電器を開放することにより、VM端子電圧が $V_{CIOV}$ を上回った場合、過充電状態を解除します。

### 3. 過放電状態

通常状態の電池電圧が放電中に過放電検出電圧 ( $V_{DL}$ ) を下回り、その状態を過放電検出遅延時間 ( $t_{DL}$ ) 以上保持した場合、放電制御用FETをオフし放電を停止させます。この状態を過放電状態といいます。

過放電状態では、IC内部でVM-VDD端子間を $R_{VMD}$ によってショートしています。VM端子は $R_{VMD}$ によってプルアップされます。

過放電状態で充電器を接続したときにVM端子電圧が $-0.7\text{ V typ.}$ を下回っている場合は、電池電圧が $V_{DL}$ 以上で過放電状態を解除します。

VM端子電圧が $-0.7\text{ V typ.}$ を下回っていない場合は、電池電圧が $V_{DU}$ 以上で過放電状態を解除します。

過放電状態において、 $R_{VMS}$ は接続されていません。

#### 3.1 パワーダウン機能

過放電状態でVM端子-VDD端子間電圧差が $0.8\text{ V typ.}$ 以下になると、消費電流をパワーダウン時消費電流 ( $I_{PDN}$ ) まで減らします。

### 4. 放電過電流状態 (放電過電流、負荷短絡)

通常状態の電池において、放電電流が所定値以上になることによって、VM端子電圧が $V_{DIOV}$ 以上となる状態が放電過電流検出遅延時間 ( $t_{DIOV}$ ) 以上続いた場合、放電制御用FETをオフし放電を停止させます。この状態を放電過電流状態といいます。

放電過電流状態では、IC内部でVM端子-VSS端子間を $R_{VMS}$ によってショートしています。ただし、負荷が接続されている間は、VM端子電圧は負荷によって $V_{DD}$ 電位となっています。負荷を切り離すとVM端子は $V_{SS}$ 電位に戻ります。

VM端子電圧が $V_{DIOV}$ 以下に戻れば、放電過電流状態を解除します。

放電過電流検出状態において、 $R_{VMD}$ は接続されていません。

### 5. 充電過電流状態

通常状態の電池において、充電電流が所定値以上になることによって、VM端子電圧が $V_{CIOV}$ 以下となる状態が充電過電流検出遅延時間 ( $t_{CIOV}$ ) 以上続いた場合、充電制御用FETをオフし充電を停止させます。この状態を充電過電流状態といいます。

充電器を開放してVM端子電圧が $V_{CIOV}$ 以上に戻れば、充電過電流状態を解除します。

過放電状態においては、充電過電流検出機能は働きません。

充電過電流検出状態において、 $R_{VMD}$ および $R_{VMS}$ は接続されていません。

## 6. 0V電池への電池充電機能「可能」について

接続された電池電圧が、自己放電により0Vになった状態から充電を可能とする機能です。0V電池充電開始充電器電圧 ( $V_{0CHA}$ ) 以上の電圧の充電器をEB+端子とEB-端子間に接続すると、充電制御用FETのゲートを $V_{DD}$ 電位に固定します。充電器電圧によって充電制御用FETのゲートソース間電圧がしきい値電圧以上になると、充電制御用FETがオンし充電が開始されます。このとき放電制御用FETはオフしており、充電電流は放電制御用FETの内部寄生ダイオードを通して流れます。電池電圧が $V_{DU}$ 以上になると通常状態になります。

- 注意 1.** 完全放電された電池を再度充電することを推奨しないリチウムイオン電池もあります。使用するリチウムイオン電池の特性に依存しますので、0V電池充電「可能」、「禁止」を決定する際は、詳細を電池メーカーに確認してください。
- 2.** 0V電池への充電機能は、充電過電流検出機能に対して優先されます。したがって、0V電池充電「可能」の製品は、電池電圧が $V_{DL}$ よりも低い間は強制的に充電可能となってしまう、充電過電流を検出することができません。

## 7. 0V電池への電池充電機能「禁止」について

内部ショートした電池 (0V電池) が接続された場合に、充電を禁止する機能です。電池電圧が0V電池充電禁止電池電圧 ( $V_{0INH}$ ) 以下のときは、充電制御用FETのゲートをEB-端子電圧に固定し、充電を禁止します。電池電圧が $V_{0INH}$ 以上の場合は、充電を行うことができます。

- 注意** 完全放電された電池を再度充電することを推奨しないリチウムイオン電池もあります。使用するリチウムイオン電池の特性に依存しますので、0V電池充電「可能」、「禁止」を決定する際は、詳細を電池メーカーに確認してください。

## 8. 遅延回路について

各種検出遅延時間は、約4kHzのクロックをカウンターで分周して算出しています。

- 備考**  $t_{DIOV}$ 、 $t_{SHORT}$ の開始は、 $V_{DIOV}$ を検出した時です。したがって、 $V_{DIOV}$ を検出してから、 $t_{SHORT}$ を越えて $V_{SHORT}$ を検出した場合、検出した時点から $t_{SHORT}$ 以内に放電制御用FETをオフします。



図10

■ タイミングチャート

1. 過充電検出、過放電検出

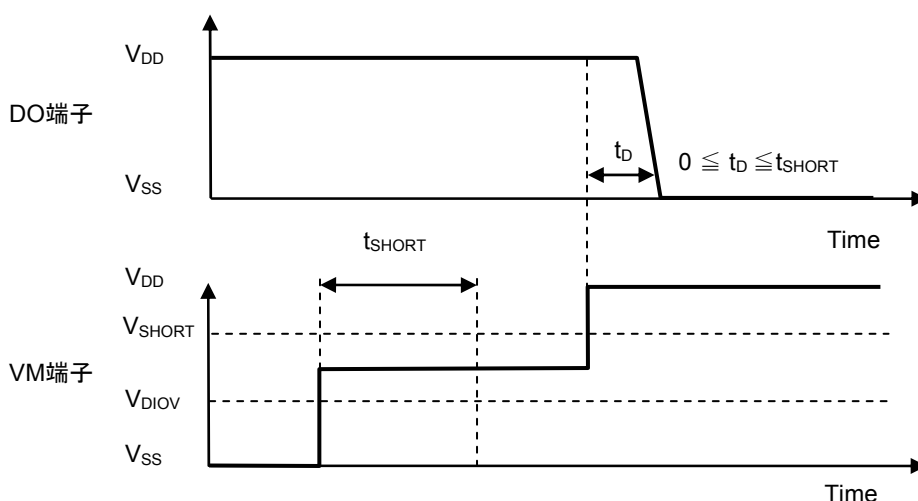
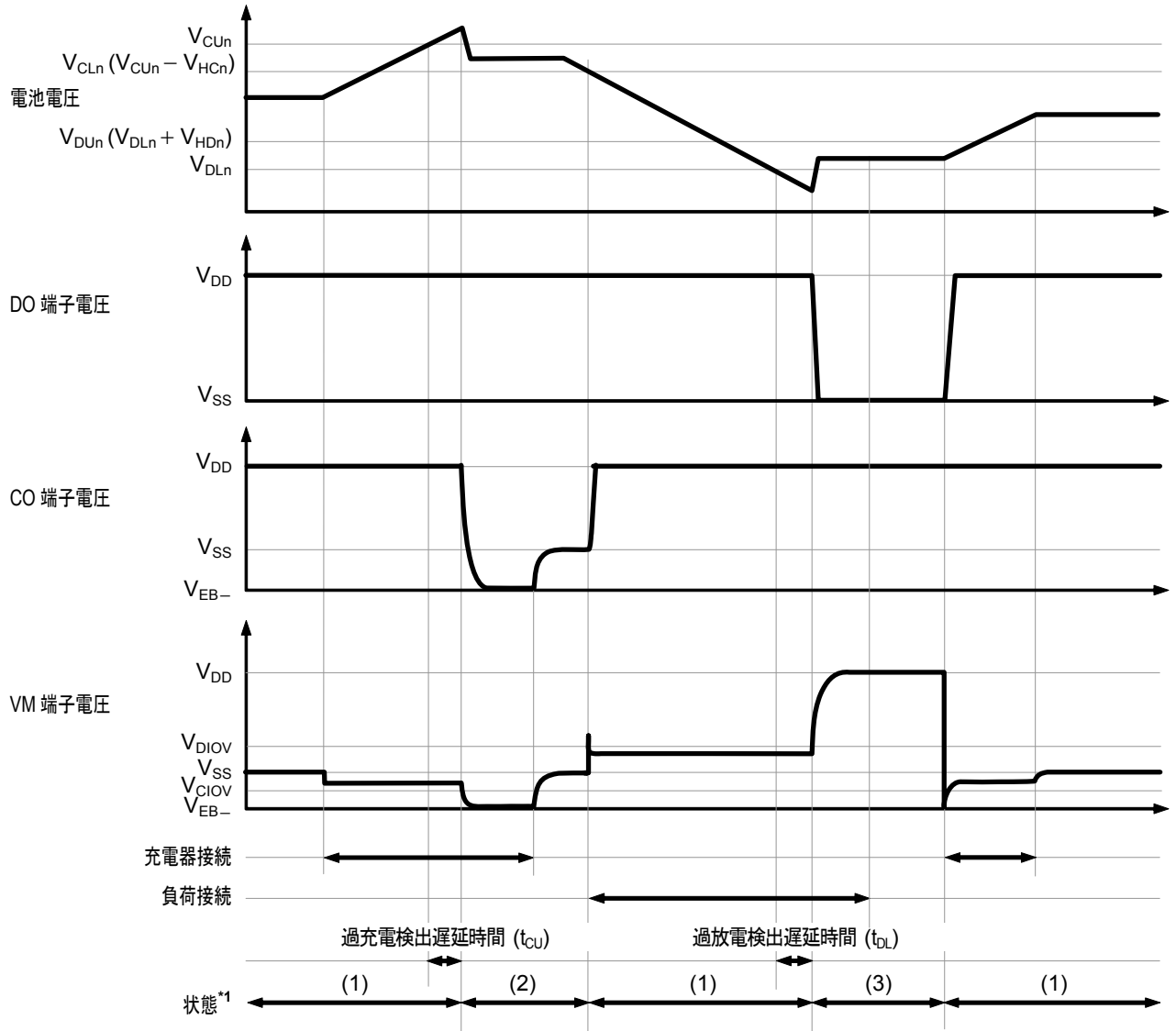

- \*1. (1) : 通常状態
- (2) : 過充電状態
- (3) : 過放電状態

備考 定電流での充電を想定しています。

図11

2. 放電過電流検出

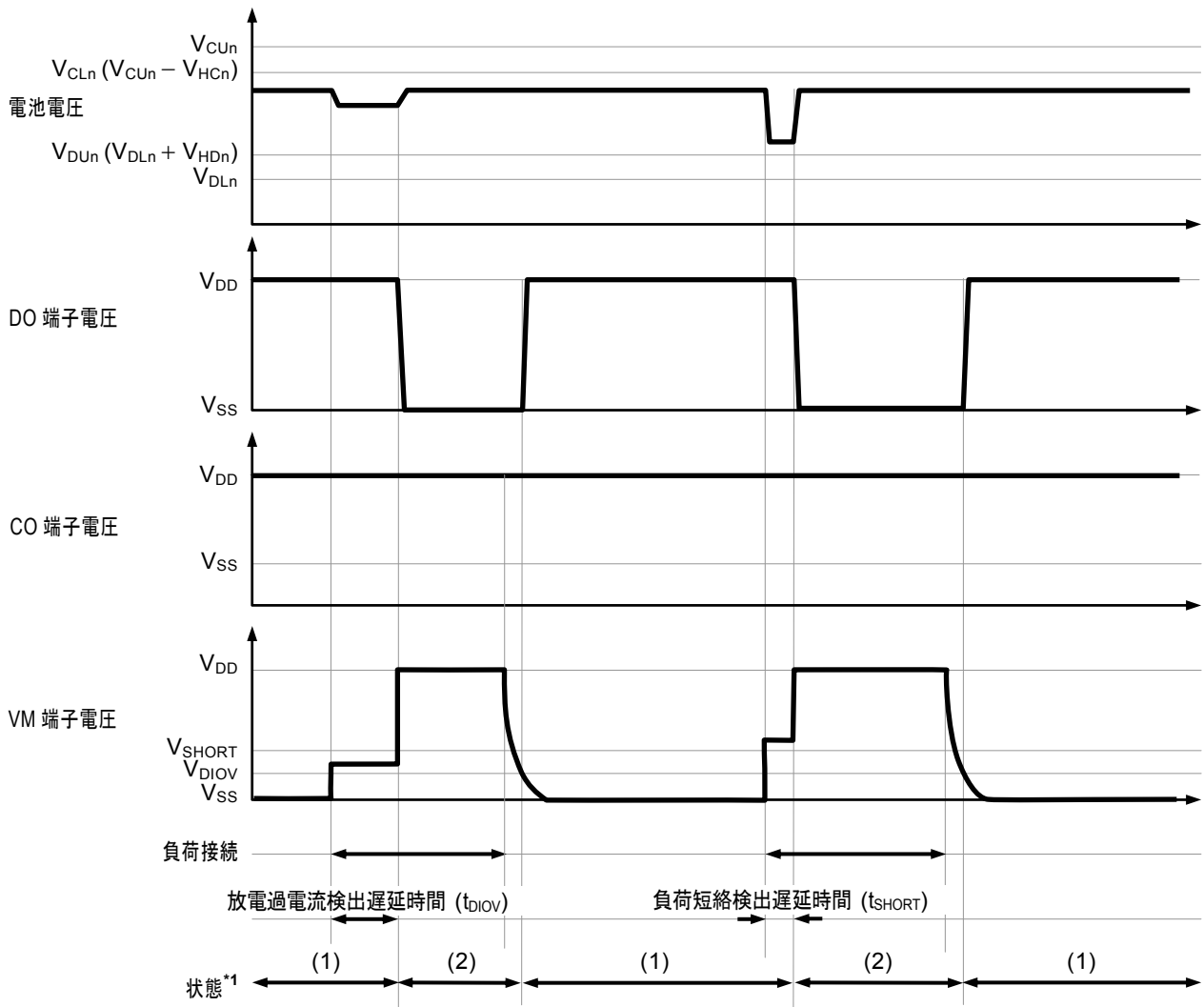

- \*1. (1) : 通常状態  
(2) : 放電過電流状態

備考 定電流での充電を想定しています。

図12

3. 充電過電流検出

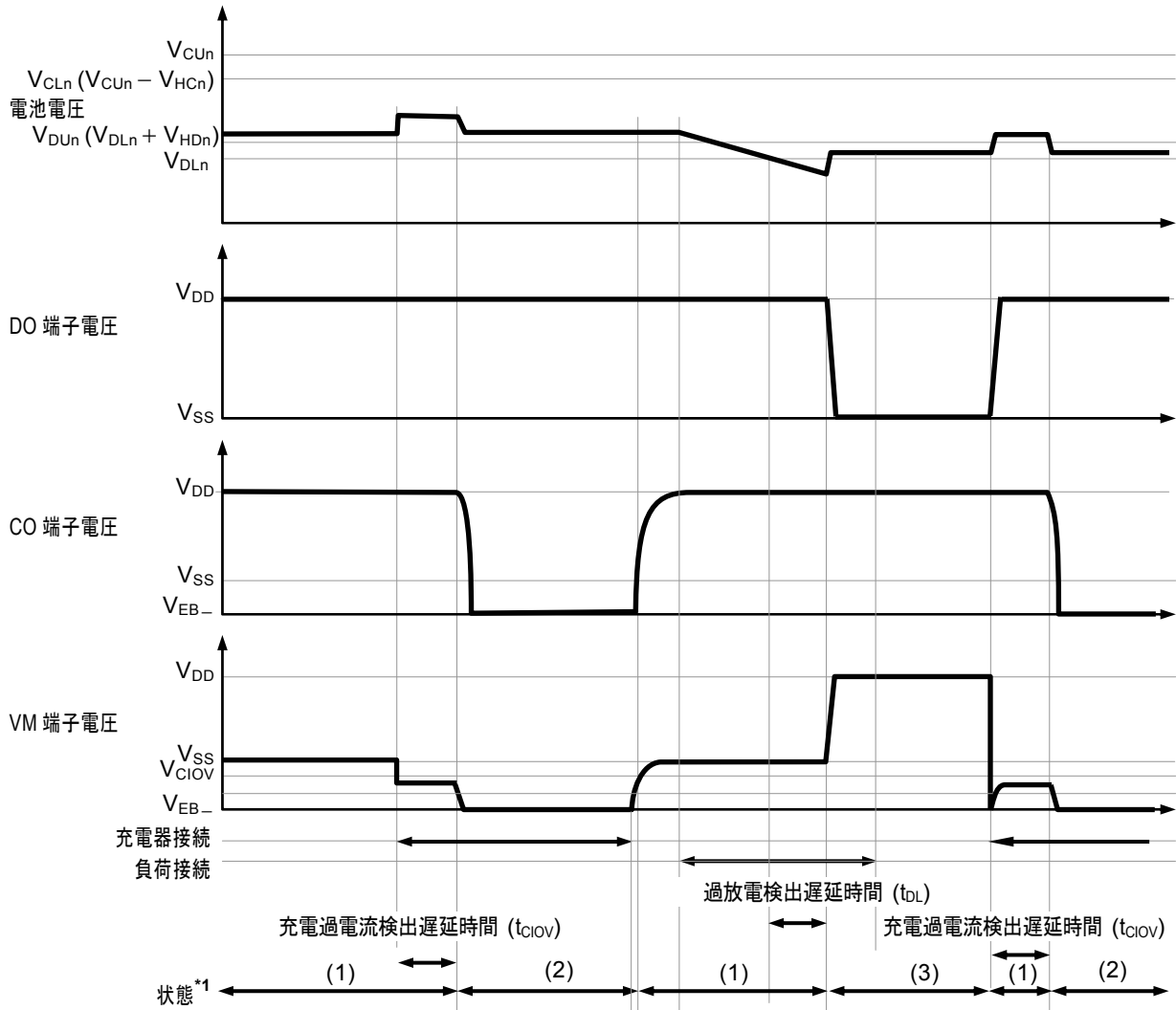

- \*1. (1) : 通常状態
- (2) : 充電過電流状態
- (3) : 過放電状態

備考 定電流での充電を想定しています。

図13

■ バッテリー保護ICの接続例



図14

表10 外付け部品定数

記号	部品	目的	代表値	Min.	Max.	備考
FET1	Nch MOS FET	放電制御	-	-	-	しきい値電圧 $\leq$ 過放電検出電圧 <sup>*2</sup> , ゲートソース間耐圧 $\geq$ 充電器電圧 <sup>*3</sup>
FET2	Nch MOS FET	充電制御	-	-	-	しきい値電圧 $\leq$ 過放電検出電圧 <sup>*2</sup> , ゲートソース間耐圧 $\geq$ 充電器電圧 <sup>*3</sup>
R1, R2	抵抗	ESD対策, 電源変動対策	470 $\Omega$	150 $\Omega$ <sup>*1</sup>	1 k $\Omega$ <sup>*1</sup>	消費電流による過充電検出精度の悪化を防ぐため、なるべく小さくしてください。 <sup>*4</sup>
C1, C2	容量	電源変動対策	0.1 $\mu$ F	0.068 $\mu$ F <sup>*1</sup>	1.0 $\mu$ F <sup>*1</sup>	必ずVDD端子 - VSS端子間に0.068 $\mu$ F以上の容量を付けてください。 <sup>*5</sup>
R3	抵抗	充電器逆接続対策	2 k $\Omega$	300 $\Omega$ <sup>*1</sup>	4 k $\Omega$ <sup>*1</sup>	充電器逆接続時に流れる電流を抑えるため、なるべく大きくしてください。 <sup>*6</sup>

\*1.  $R1 \times C1 = R2 \times C2$ となるようにフィルター定数を設定してください。

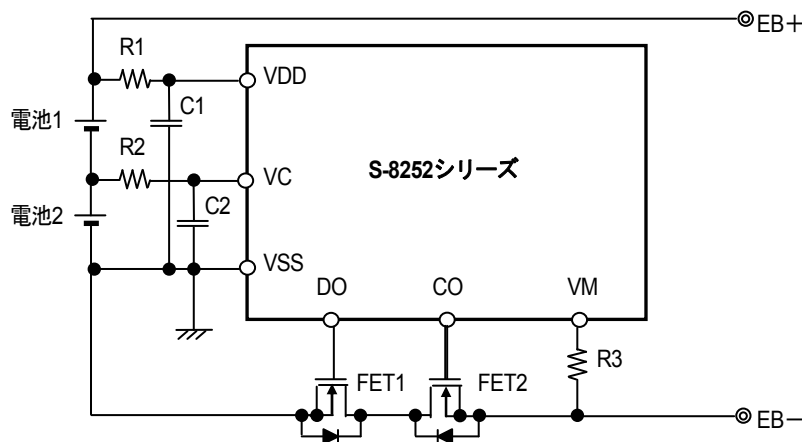
\*2. しきい値電圧が低いFETを用いた場合、充電電流をカットできなくなる場合があります。しきい値電圧が過放電検出電圧以上のFETを用いた場合、過放電検出する前に放電を止めてしまう場合があります。

\*3. ゲートソース間耐圧が充電器電圧以下の場合、FETを破壊してしまうおそれがあります。

\*4. 過充電検出電圧の精度は、 $R1 = 470 \Omega$ で保証しています。 $R1$ に $470 \Omega$ 以外の抵抗を付けると、過充電検出電圧の精度が悪化します。 $R1$ に大きな抵抗を付けた場合、充電器逆接続で充電器からICへ電流が流れ込むため、VDD端子 - VSS端子間電圧が絶対最大定格を越える場合があります。 $R1$ にはESD保護のため、150  $\Omega$ 以上の抵抗を付けてください。

\*5.  $R1$ 、 $R2$ に150  $\Omega$ 未満の抵抗、または $C1$ 、 $C2$ に0.068  $\mu$ F未満の容量を付けた場合、大きな電源変動時に誤動作を起こす場合があります。

\*6.  $R3$ に4 k $\Omega$ より大きい抵抗を付けた場合、充電電流をカットできなくなる場合があります。

注意 1. 上記定数は予告なく変更することがあります。

2. 上記接続例以外の回路においては、動作確認されていません。また、上記接続例および定数は、動作を保証するものではありません。実際のアプリケーションで十分な評価の上、定数を設定してください。

**■ 注意事項**

- ・ IC内での損失がパッケージの許容損失を越えないように、入出力電圧、負荷電流の使用条件に注意してください。
- ・ 本ICは静電気に対する保護回路が内蔵されていますが、保護回路の性能を越える過大静電気がICに印加されないようにしてください。
- ・ 弊社ICを使用して製品を作る場合には、その製品での当ICの使い方や製品の仕様また、出荷先の国などによって当ICを含めた製品が特許に抵触した場合、その責任は負いかねます。

## ■ 諸特性データ (Typicalデータ)

### 1. 消費電流

1.1  $I_{OPE} - T_a$

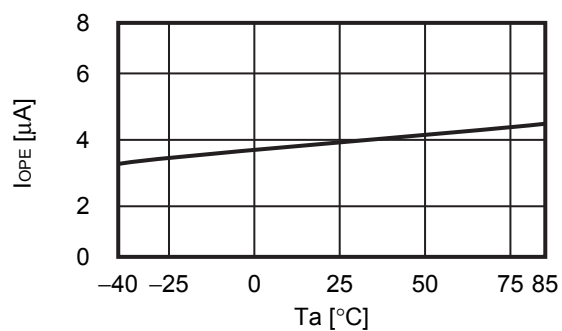

1.2  $I_{PDN} - T_a$

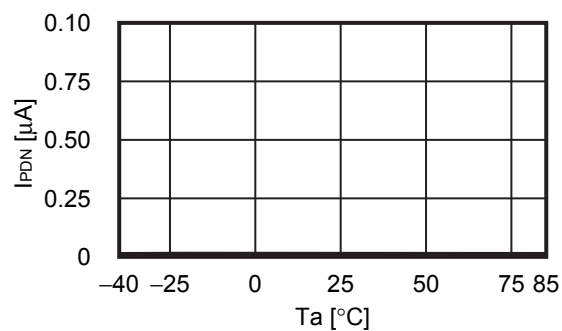

1.3  $I_{OPE} - V_{DD}$

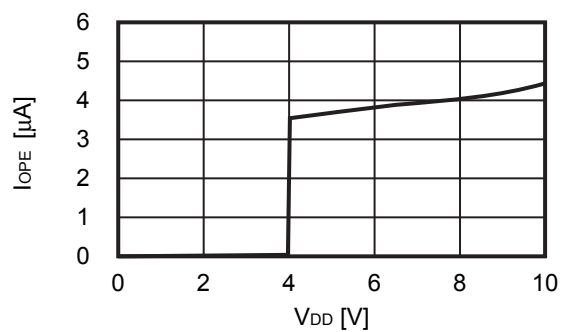

2. 過充電検出 / 解除電圧、過放電検出 / 解除電圧、過電流検出電圧、充電過電流検出電圧、および各遅延時間

2.1  $V_{CU} - T_a$

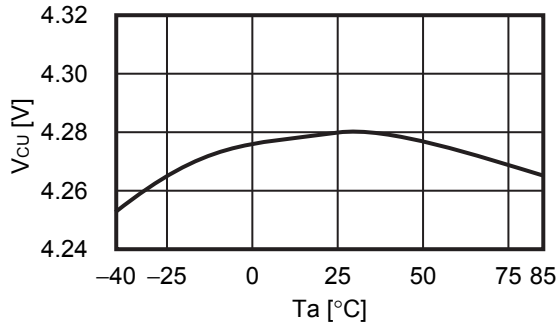

2.2  $V_{CL} - T_a$

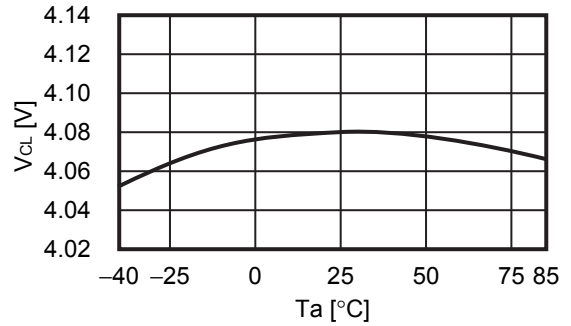

2.3  $V_{DL} - T_a$

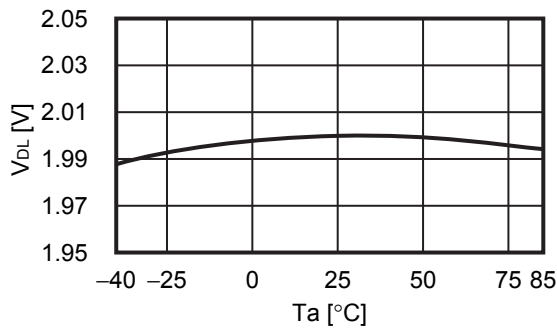

2.4  $V_{DU} - T_a$

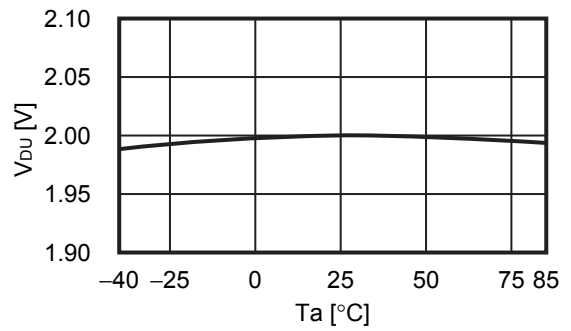

2.5  $t_{CU} - T_a$

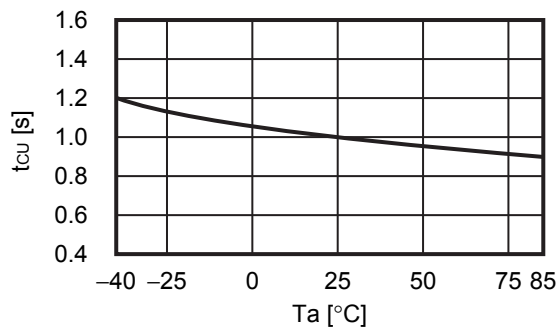

2.6  $t_{DL} - T_a$

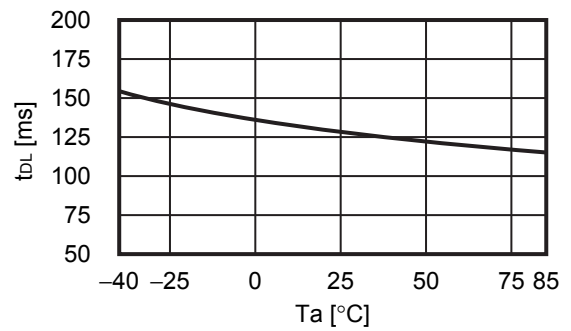

2.7  $V_{DIOV} - T_a$

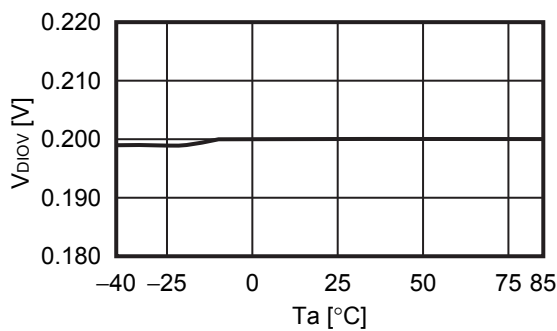

2.8  $t_{DIOV} - V_{DD}$

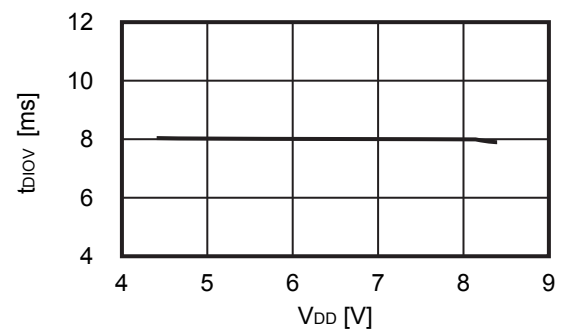

2.9  $t_{\text{biov}} - T_a$

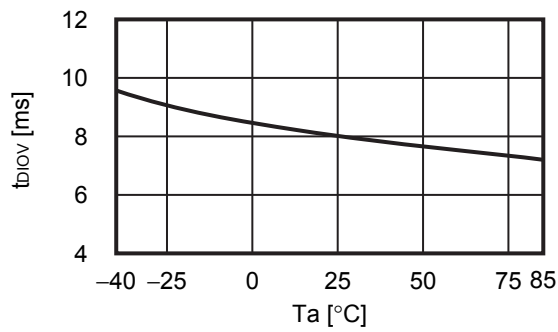

2.10  $V_{\text{ciov}} - T_a$

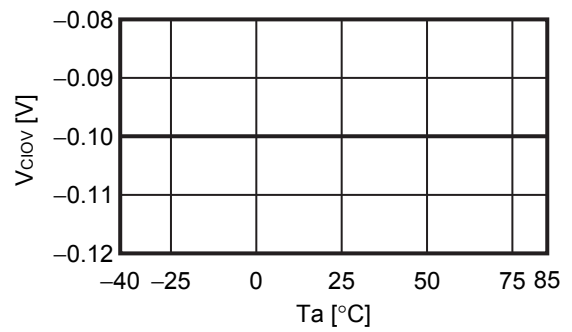

2.11  $t_{\text{ciov}} - V_{\text{DD}}$

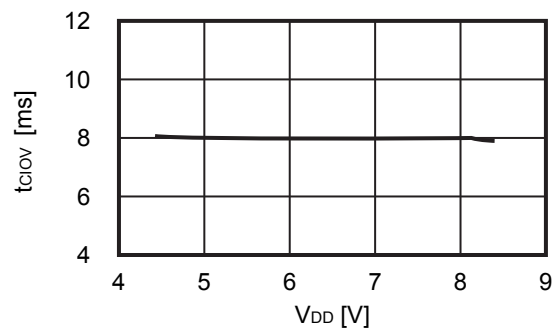

2.12  $t_{\text{ciov}} - T_a$

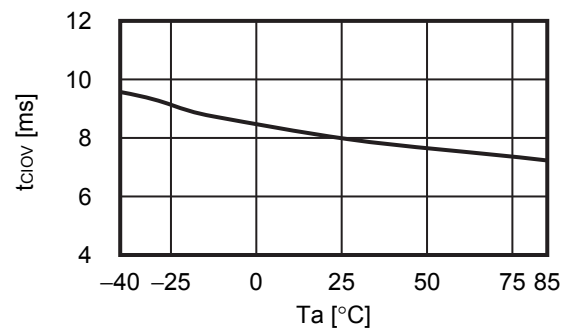

2.13  $V_{\text{SHORT}} - T_a$

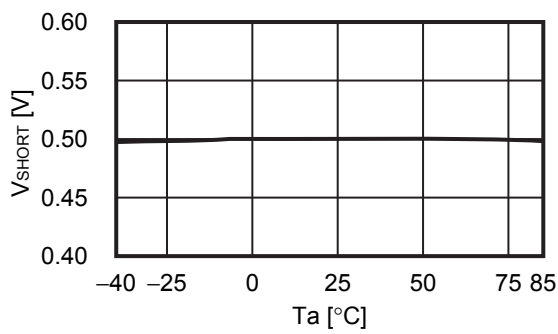

2.14  $t_{\text{SHORT}} - V_{\text{DD}}$

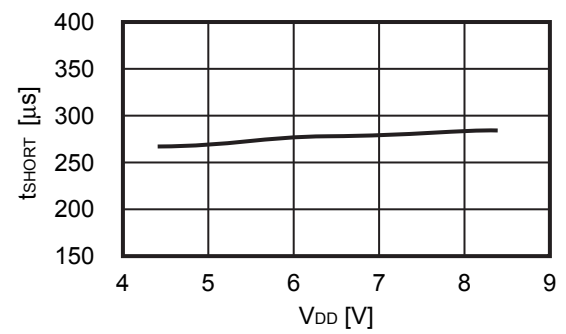

2.15  $t_{\text{SHORT}} - T_a$

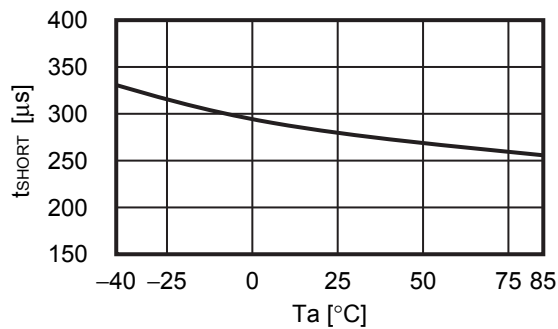

3. CO端子 / DO端子

3.1  $R_{COH} - V_{CO}$

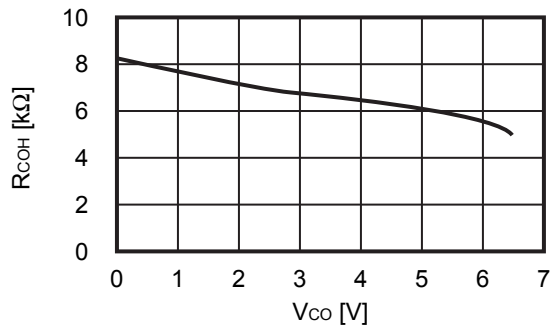

3.2  $R_{COL} - V_{CO}$

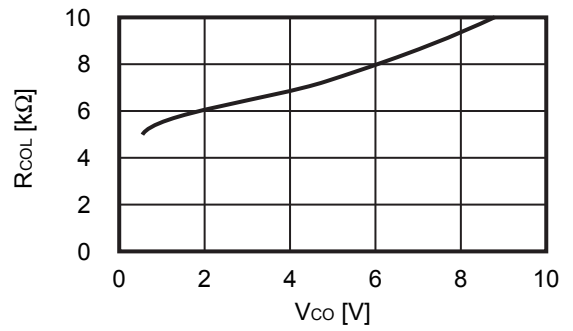

3.3  $R_{DOH} - V_{DO}$

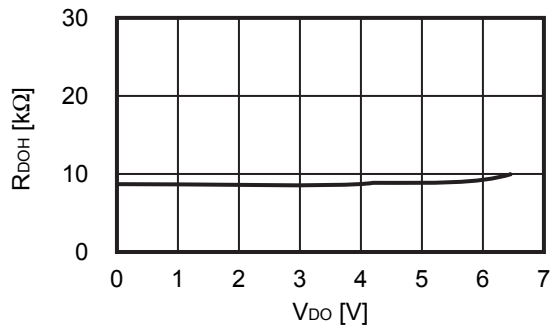

3.4  $R_{DOL} - V_{DO}$

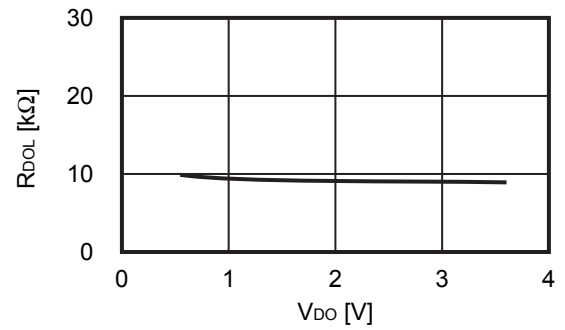

■ マーキング仕様

1. SOT-23-6

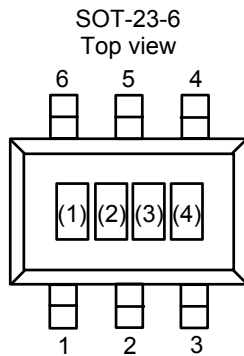

(1) ~ (3) : 製品略号 (製品名と製品略号の対照表を参照)  
(4) : ロットナンバー

製品名と製品略号の対照表

製品名	製品略号		
	(1)	(2)	(3)
S-8252AAA-M6T1U	C	G	A
S-8252AAB-M6T1U	C	G	B
S-8252AAC-M6T1U	C	G	C
S-8252AAD-M6T1U	C	G	D
S-8252AAE-M6T1U	C	G	E
S-8252AAF-M6T1U	C	G	F
S-8252AAG-M6T1U	C	G	G
S-8252AAH-M6T1U	C	G	H
S-8252AAI-M6T1U	C	G	I
S-8252AAJ-M6T1U	C	G	J

備考 上記以外の製品をご希望の場合は、弊社営業部までお問い合わせください。

2. SNT-6A

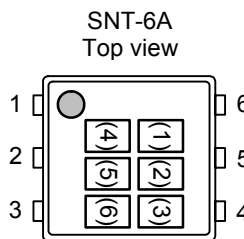

(1) ~ (3) : 製品略号 (製品名と製品略号の対照表を参照)  
(4) ~ (6) : ロットナンバー

製品名と製品略号の対照表

製品名	製品略号		
	(1)	(2)	(3)
S-8252AAA-I6T1U	C	G	A

備考 上記以外の製品をご希望の場合は、弊社営業部までお問い合わせください。

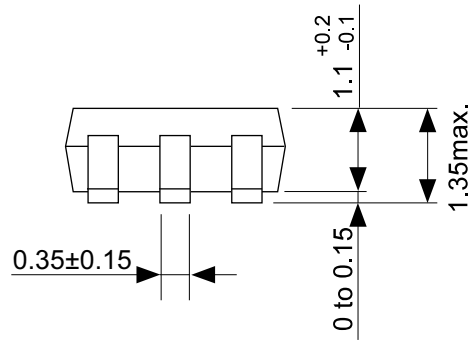
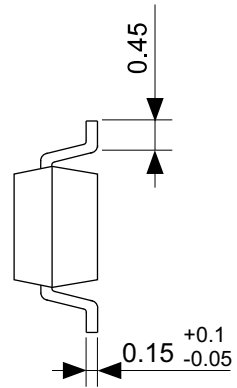
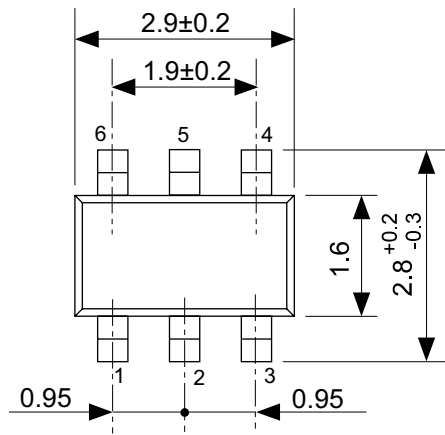

No. MP006-A-P-SD-2.0

TITLE	SOT236-A-PKG Dimensions
No.	MP006-A-P-SD-2.0
SCALE	
UNIT	mm
Seiko Instruments Inc.	

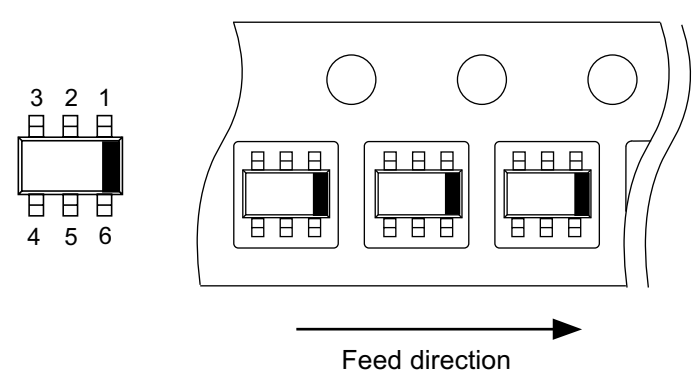
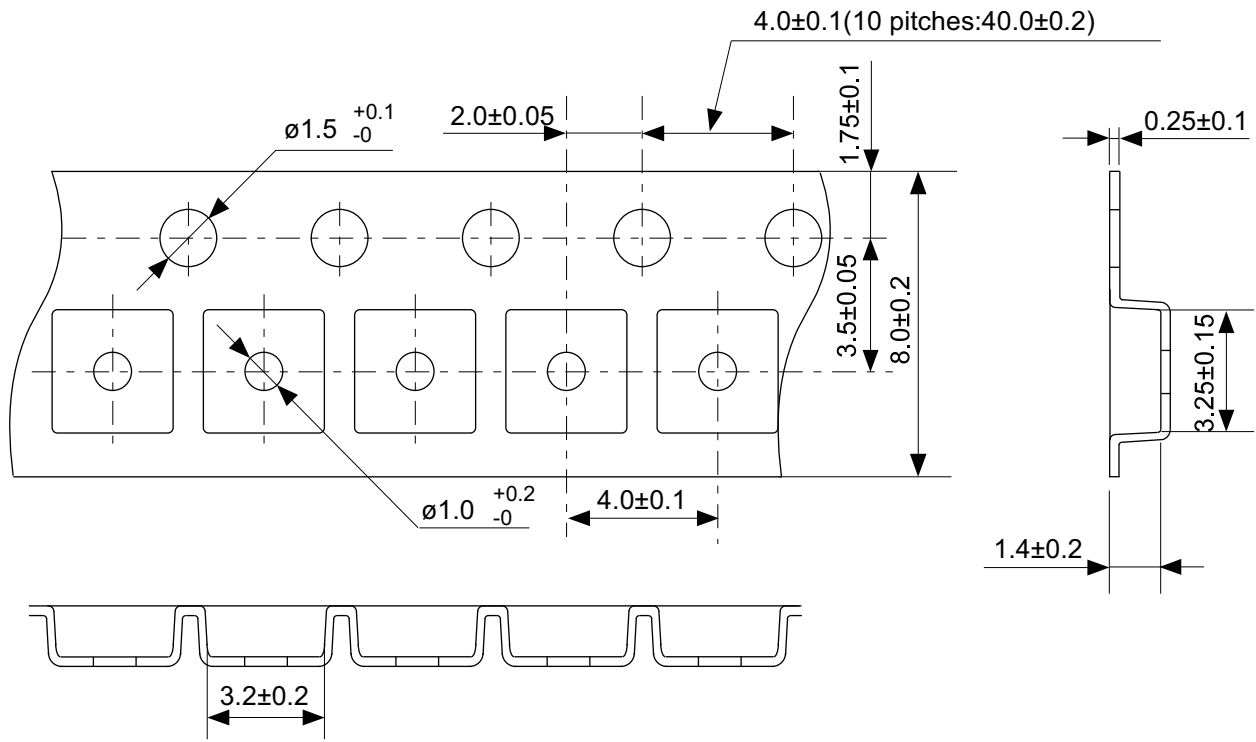

No. MP006-A-C-SD-3.1

TITLE	SOT236-A-Carrier Tape
No.	MP006-A-C-SD-3.1
SCALE	
UNIT	mm
Seiko Instruments Inc.	

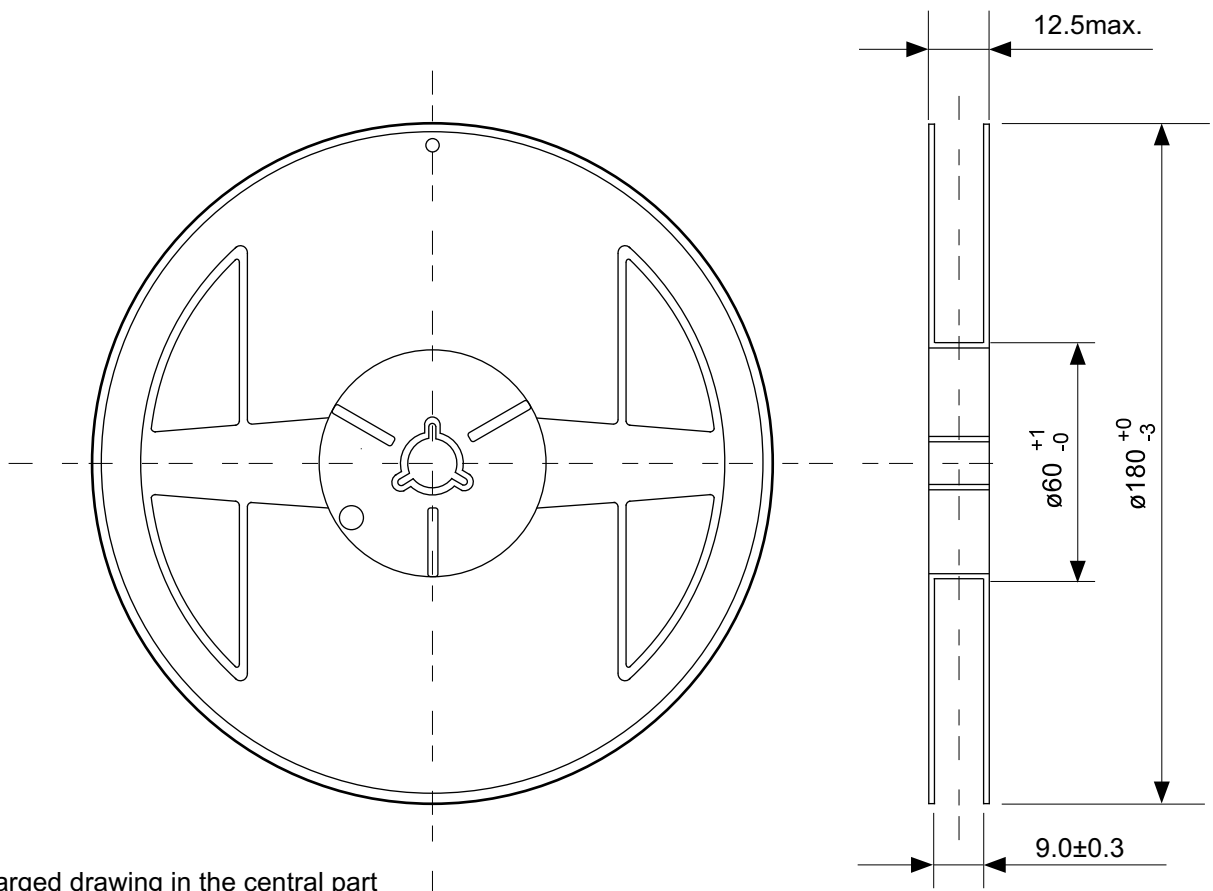

Enlarged drawing in the central part

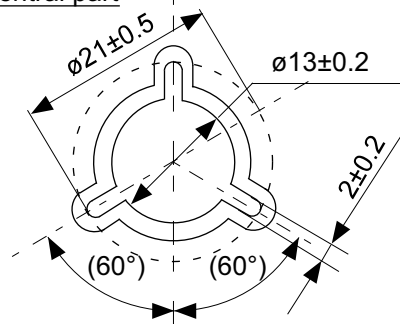

No. MP006-A-R-SD-2.1

TITLE	SOT236-A-Reel		
No.	MP006-A-R-SD-2.1		
SCALE		QTY	3,000
UNIT	mm		
Seiko Instruments Inc.			

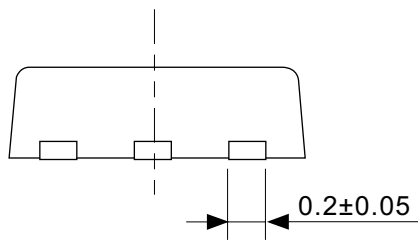
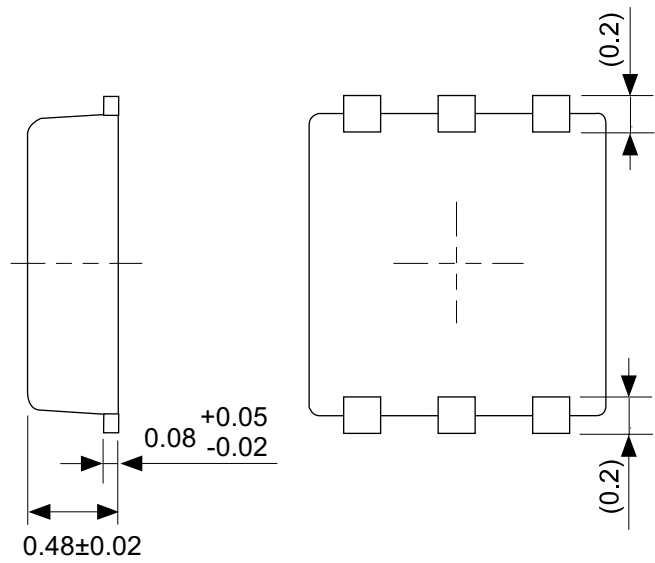
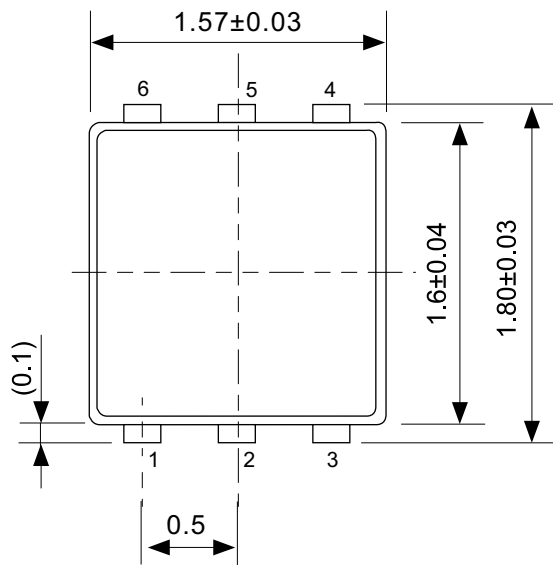

No. PG006-A-P-SD-2.0

TITLE	SNT-6A-A-PKG Dimensions
No.	PG006-A-P-SD-2.0
SCALE	
UNIT	mm
Seiko Instruments Inc.	

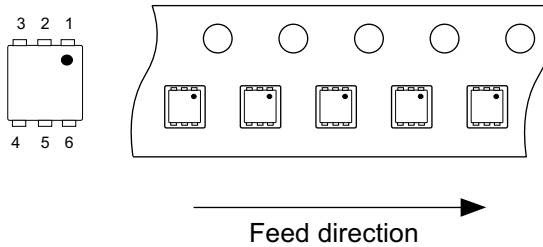
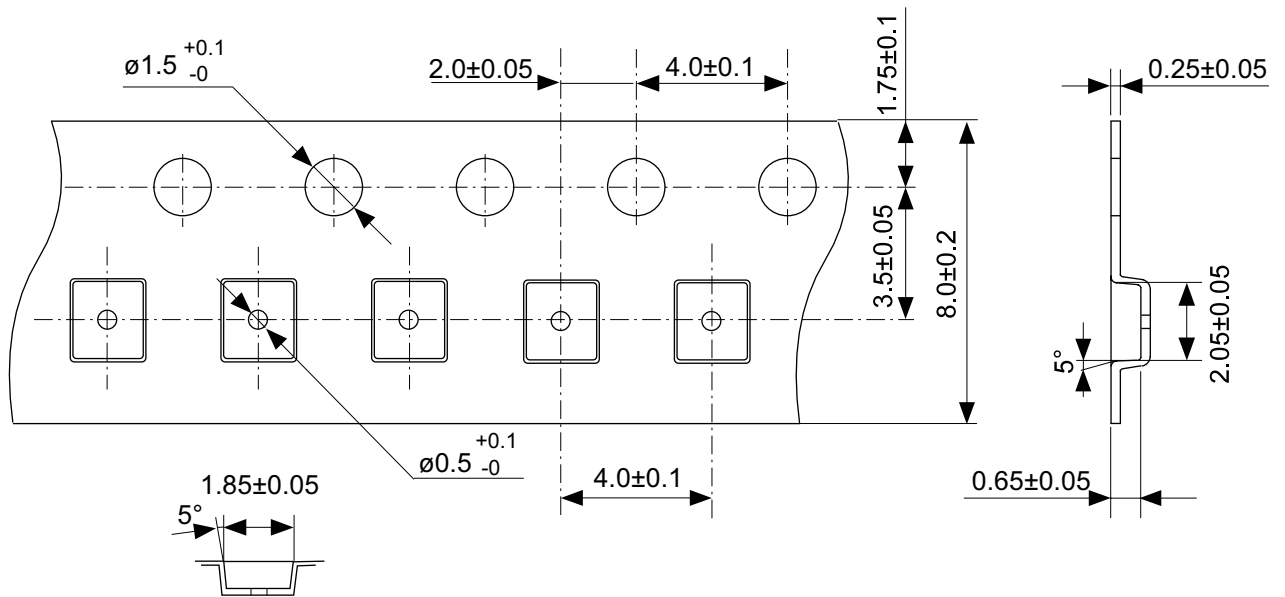

No. PG006-A-C-SD-1.0

TITLE	SNT-6A-A-Carrier Tape
No.	PG006-A-C-SD-1.0
SCALE	
UNIT	mm
Seiko Instruments Inc.	

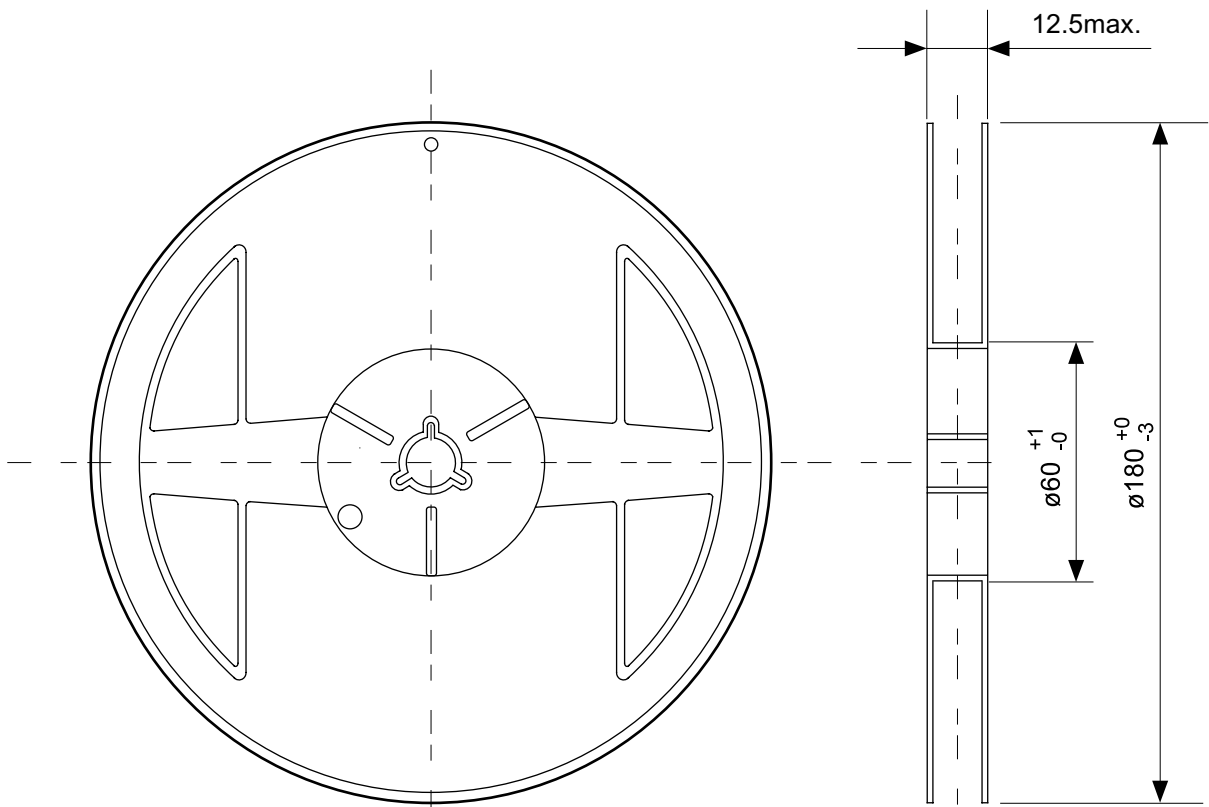

Enlarged drawing in the central part

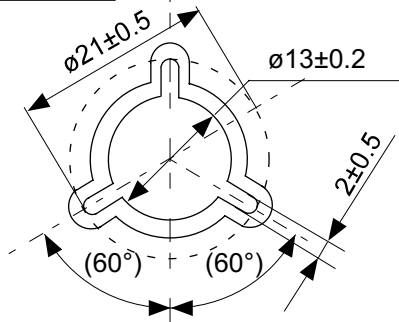

No. PG006-A-R-SD-1.0

TITLE	SNT-6A-A-Reel		
No.	PG006-A-R-SD-1.0		
SCALE		QTY.	5,000
UNIT	mm		
Seiko Instruments Inc.			

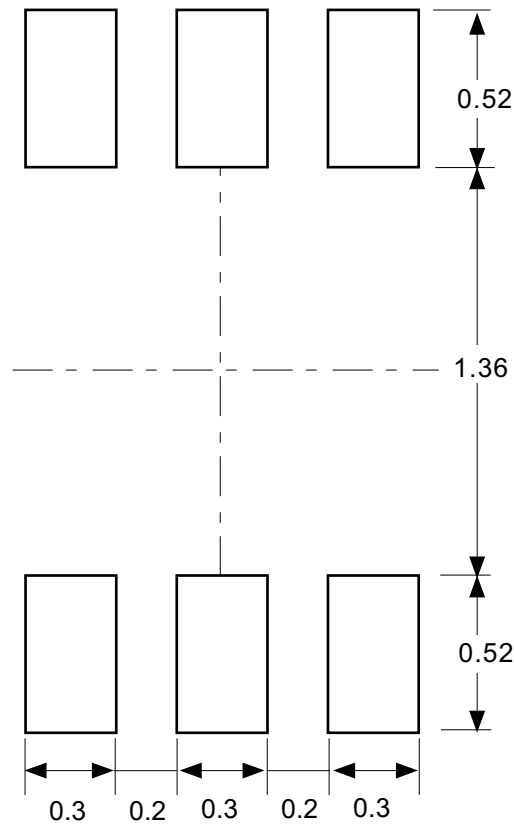

Caution Making the wire pattern under the package is possible. However, note that the package may be upraised due to the thickness made by the silk screen printing and of a solder resist on the pattern because this package does not have the standoff.

注意 パッケージ下への配線パターン形成は可能ですが、本パッケージはスタンドオフが無いので、パターン上のレジスト厚み、シルク印刷の厚みによってパッケージが持ち上がる場合がありますのでご配慮ください。

No. PG006-A-L-SD-3.0

TITLE	SNT-6A-A-Land Recommendation
No.	PG006-A-L-SD-3.0
SCALE	
UNIT	mm
Seiko Instruments Inc.	

# SII



セイコーインスツル株式会社  
[www.sii-ic.com](http://www.sii-ic.com)

- 本資料の内容は、製品の改良に伴い、予告なく変更することがあります。
- 本資料に記載されている図面等の第三者の工業所有権に起因する諸問題については弊社はその責任を負いかねます。また、応用回路例は製品の代表的な応用を説明するものであり、量産設計を保証するものではありません。
- 本資料に掲載されている製品が、外国為替及び外国貿易法に定める規制貨物（又は役務）に該当する場合は、同法に基づく日本国政府の輸出許可が必要です。
- 本資料の内容を弊社に断ることなしに、記載または、複製など他の目的で使用することは堅くお断りします。
- 本資料に記載されている製品は、弊社の書面による許可なくしては、健康機器、医療機器、防災機器、ガス関連機器、車両機器、航空機器、及び車載機器等、人体に影響を及ぼす機器または装置の部品として使用することはできません。
- 弊社は品質、信頼性の向上に努めておりますが、半導体製品はある確率で故障や誤動作する場合があります。故障や誤動作により、人身事故、火災事故、社会的損害などを生じさせないような冗長設計、延焼対策設計、誤動作防止設計などの安全設計に十分ご注意ください。